

Einzigartige, leistungsstarke  
optische Sortiermaschine

# *SORTOP POTATOES*

VP02-UW

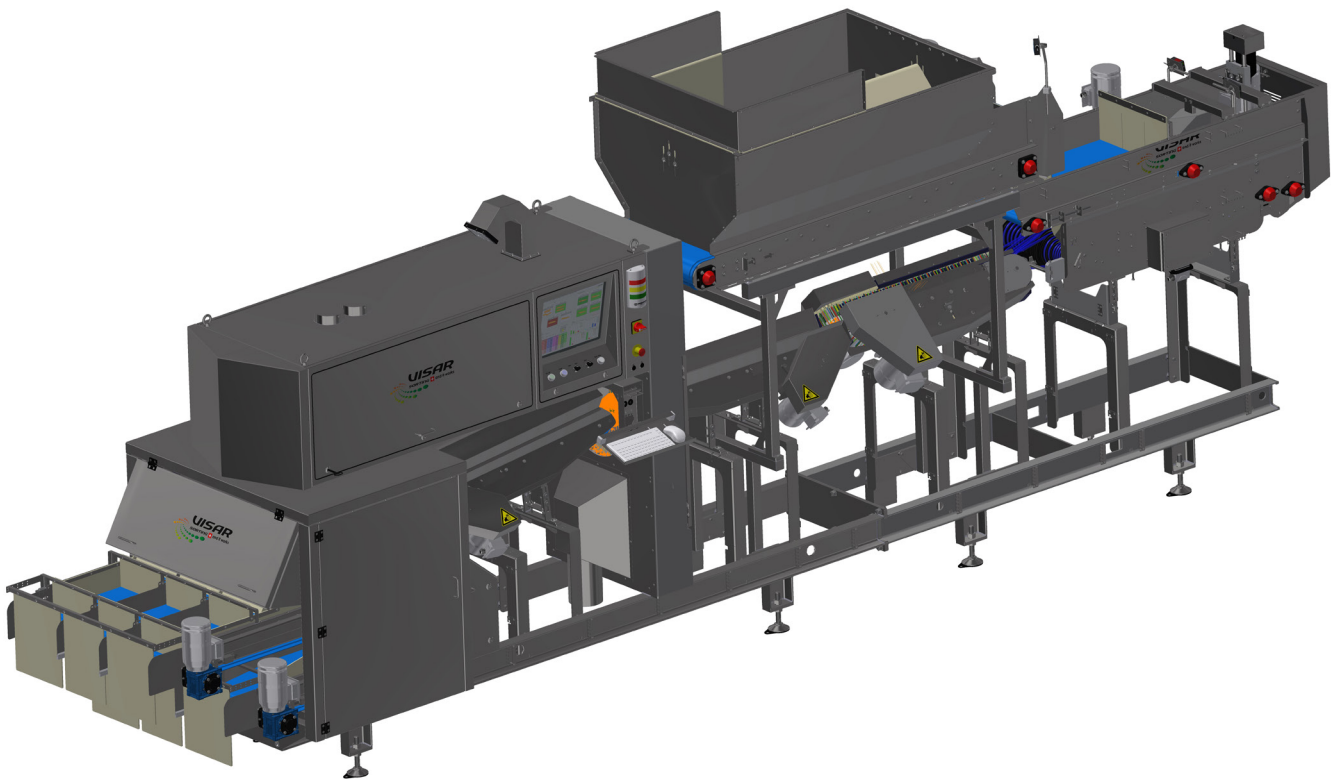

Ihre Vorteile:

- weltweit einmalige, intelligente Software
- höchst präzise Kalibrierung von Durchmesser, Länge und Gewicht
- 6 Ausgänge, kundenspezifische Lösungen
- 360° HD-Analyse, unübertroffene Sortierqualität
- maximale Rentabilität und Effizienz

## Intelligente Software - agieren wie ein Mensch

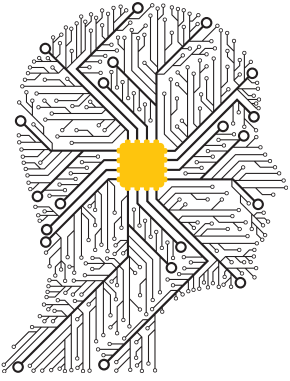

Das Prinzip beruht auf künstlicher Intelligenz, welche die subjektive Bewertung von Qualität, Form und Erscheinungsbild jeder einzelnen Kartoffel ermöglicht und somit **die menschliche Beurteilung reproduziert**. Neben anderen messbaren Kriterien (kleinste Beschädigungen wie zum Beispiel Löcher von Drahtwürmern) erlaubt dieses Konzept eine stabile Feinjustierung des Sortierungsgrades.

- Statistikfunktion
- komplette Rückverfolgbarkeit jeder Charge
- Perfekte Integration des Computers und der elektrischen Steuerung in wasserdichtem Schaltschrank

Ein Mensch bewertet die Qualität des Gemüses, indem er die gesamte Oberfläche genau visualisiert und analysiert.

Die Bewertung ist umfassend, indem sowohl quantifizierbare als auch subjektive Informationen kombiniert werden.

Qualitätskriterien können je nach Geschäftsbedürfnissen variieren.

Der Mensch ist in der Lage, die Qualität seiner Sortierung anzupassen, aber seine Konstanz lässt mit der Ermüdung nach.

**Die Maschine führt die Arbeit wie der Mensch aus, jedoch konstanter und effizienter.**

## Die Maschine für ungewaschene Kartoffeln

Die Software Visar VACS sortiert ohne Problem ungewaschene Kartoffeln. Die mechanischen Elemente sind gegen Staub ausgelegt.

### Zufuhr - robust & zuverlässig

Ein robustes Riemensystem richtet Kartoffeln aller Größen reibungslos und fast ohne Doppellagen in einer Reihe an.

Die Sortierleistung liegt zwischen 1,5 und 4 Tonnen pro Stunde, je nach durchschnittlichem Kaliber der Kartoffeln.

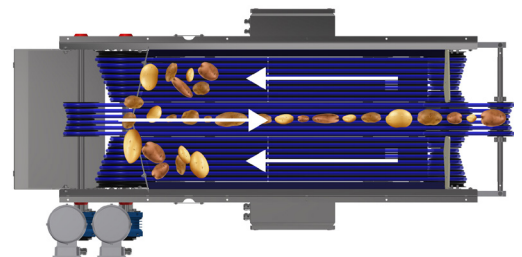

## Optisches System - höchst präzise 360°-Analyse

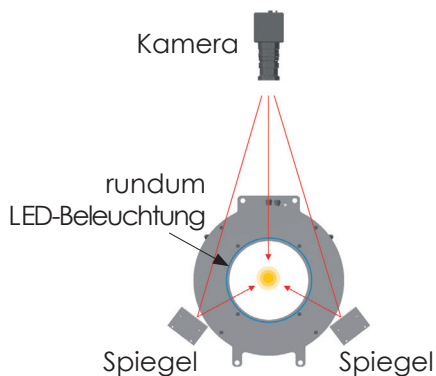

Dank eines Spiegelsystems und einer sehr leistungsstarken Rundumbeleuchtung, die Schatteneinfälle beseitigt, **wird jedes Gemüse einer perfekten 360°-Analyse unterzogen**. Das optische System generiert von jeder Möhre 3 makellose, hochauflösende Bilder. Diese können sofort auf dem Computerbildschirm angezeigt werden um die Fehlererkennung zu kontrollieren.

- Hochauflösende Farb- und Infrarotkamera, Fehlererkennung ab 0,16 mm<sup>2</sup>
- Kalibrierengenauigkeit im Quadratmass von 20 bis 90 mm, Kalibrierung nach Gewicht jeder Knolle mit einer Genauigkeit von 5%
- **Visualisierung von Bildern mit Anzeige der Fehlererkennung**
- akzeptiert alle Formen von Kartoffeln

## 5 Qualitätsstufen

Die Software ermöglicht die einfache Einstellung von 5 Qualitätsstufen (plus Abfall). Das Volumen und der Wert des verkauften Produkts werden gesteigert und die Abfallmenge wird auf ein Minimum reduziert. Dank der Genauigkeit der Einstellung und der einzigartigen Sortier-Konsistenz der Software wird pro Charge **ein deutlich höherer Ertrag erzielt**.

## Auswurf - schonend & exakt

Ein Düsensystem bläst die Kartoffeln mit äusserster Präzision in die verschiedenen zugewiesenen Abgänge. Der Fall wird durch weiche Materialien gedämpft, die eine **sanfte Landung garantieren**.

## 6 verschiedene Ausgänge

Die Maschine ist mit 6 Ausgängen ausgestattet: 5 davon sind frei parametrisierbar und einer wird für den Abfall verwendet. Die Produkte jedes Ausganges werden auf einzelne Förderbänder weitergegeben. Die Sortierkriterien können leicht an die spezifischen Bedürfnisse jedes Kunden angepasst werden.

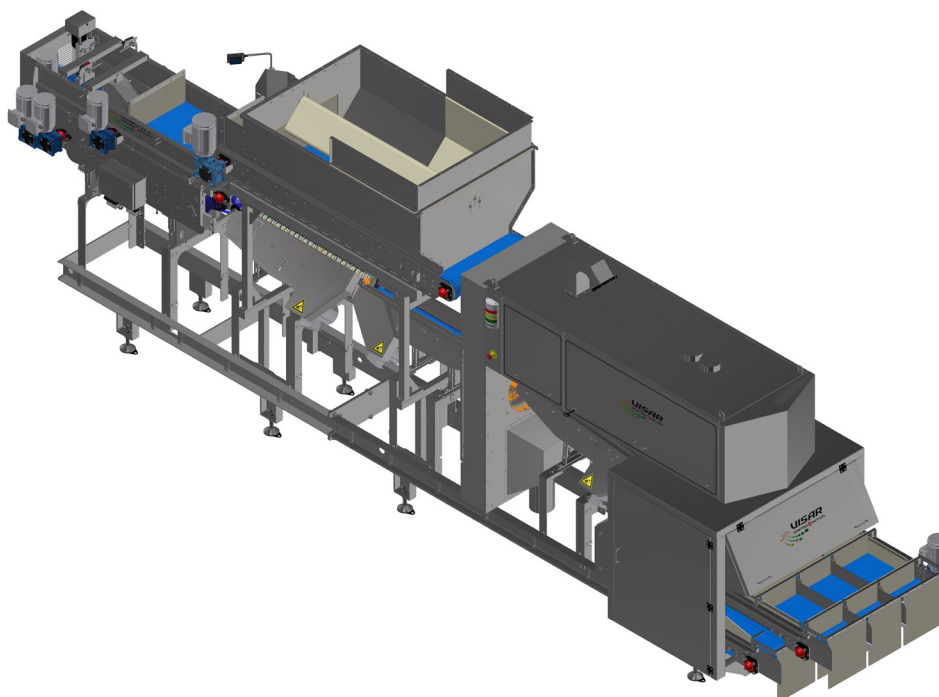

## Technische Daten

### Konstruktion:

- Edelstahl Inox
- Lebensmittelkonform

### Schaltschrank:

- nach CE/UL Richtlinien
- wasserdichter Schrank

### Abmessungen:

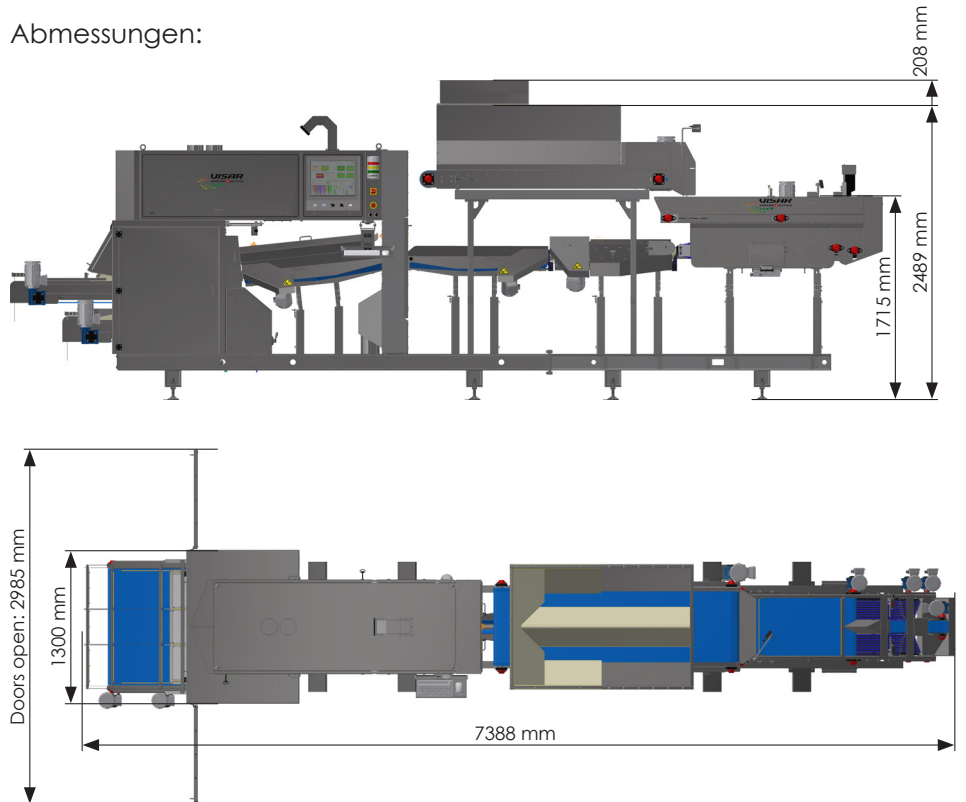

## Unser Versprechen

- höchst präzise Sortierung, Kalibrierung & Wiegung
- Schweizer Qualität
- einfache Bedienung
- geringe Produktions- und Unterhaltskosten
- mehr Ertrag bei gleicher Ernte
- schnelle und einfach Reinigung
- effiziente Fernwartung
- kompetenter und schneller Service
- kundenspezifische Lösungen
- weniger Lebensmittelverschwendung

Für Vorführungen & mehr Informationen:

**Kontaktieren Sie uns jetzt!**

**+41 21 887 03 01**

Visar Sorting Sàrl  
La Tuilière 8  
CH-1047 Oppens  
T: +41 21 887 03 01  
info@visar-sorting.com

Stand: 2022.V1 / Änderungen in Technik, Form, Farbe, Ausstattung und Preis sind vorbehalten. Abbildungen können abweichen.

**www.visar-sorting.com**